

PIATTAFORMA AUTOCARRATA ISUZU RUTHMANN RS 200 CON JIB

Patente B - Comandi in navicella e a terra - Omologata 2 posti in cabina
Funzione GO HOME (chiusura del braccio automatico)

PRESTAZIONI

Altezza di lavoro	20 mt
Altezza piano di calpestio	18 mt
Sbraccio	10,50 mt
Portata	250 KG
Dim. cestello	1,30 x 0,70 x 1,10 mt
PTT minimo	3,5 t
Pendenza terreno MAX	3° o 5%

DATI TECNICI

Altezza fase trasporto	2,34mt
Larghezza fase trasporto	2,10mt
Lunghezza fase trasporto	6,78mt
Passo ruota a ruota	3,40mt
Larghezza macchina stabilizzata	2,85 mt
Rotazione navicella	90° dx - 90° sx
Rotazione Torretta	360°dx 360° sx

PRESSIONE A TERRA PER STAB.

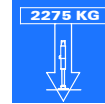

OBBLIGO DPI



VENTO MAX E SPINTA LATERALE MAX



STABILIZZATA IN SAGOMA CON 120 KG SBRACCIO 8,7 MT

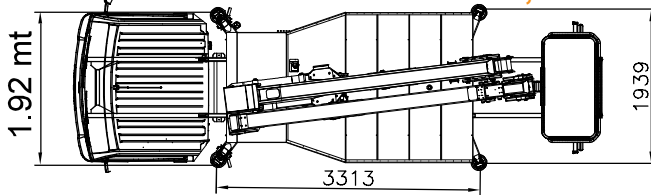

STABILIZZATA LARGA CON 120 KG SBRACCIO 10,50 MT

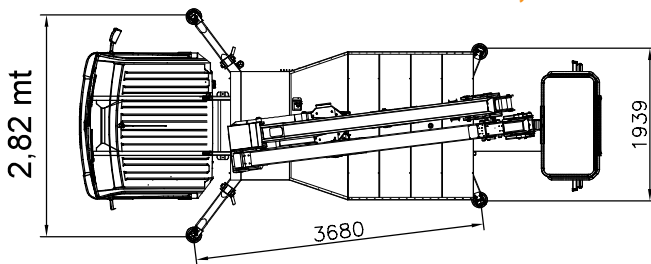

INGOMBRO LARGHEZZA IN MARCIA 2.15 MT

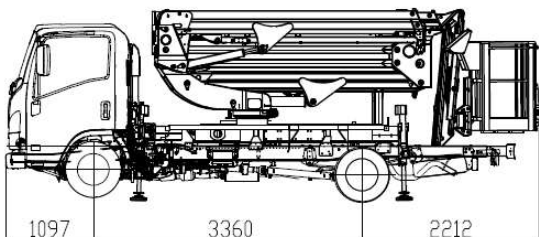

6.68 mt

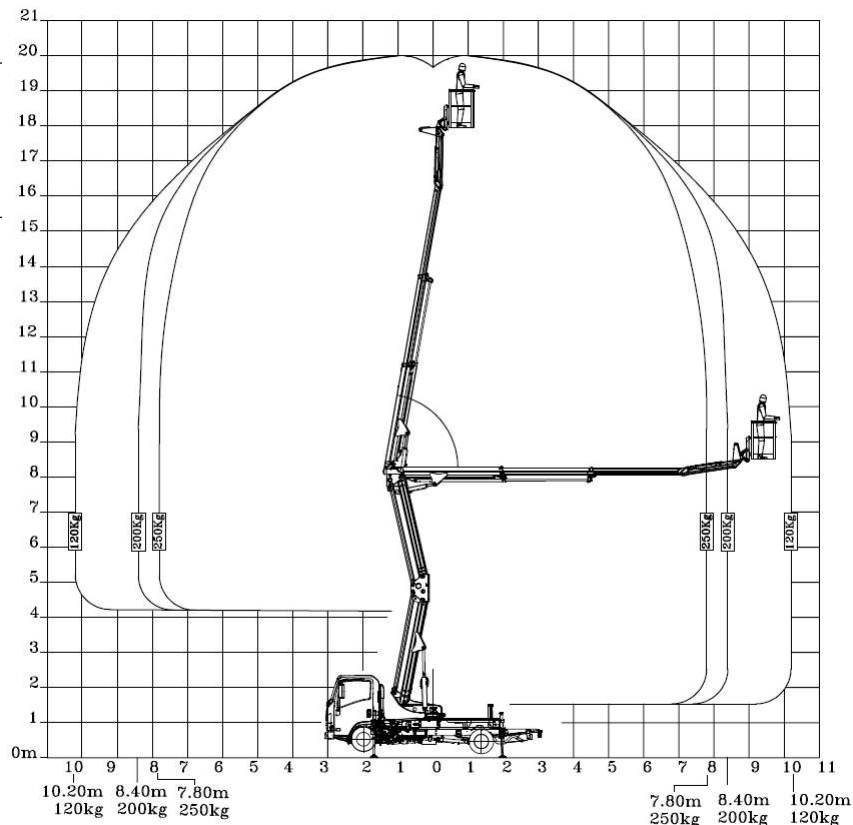

20-6 20-8 20-9



LIVELLO CARBURANTE:

PRIMA DI RICONSEGNARE IL MEZZO CONTROLLA IL LIVELLO DEL CARBURANTE CHE DOVRA' ESSERE PIENO FILO TAPPO. SE CI SARA' DIFFERENZA SARA' ADDEBITATA IN FATTURA

TIMBRO E FIRMA

I dati riportati e le caratteristiche tecniche sono indicativi, possono essere soggetti a modifiche